



Sistema de 4 cables para vivienda unifamiliar

Manual de usuario

Sistema de entrada de video multi-puerta

Notas de instalación

- La altura adecuada del monitor interior, o del frente de cámara exterior, es entre 63" a 67" (160 a 170 cm) desde el suelo. Esto puede variar en cada instalación. Se debe probar el rango de visión antes de terminar la instalación.
- La ventana de visualización de la cámara de la puerta es de 19.5" (50 cm) verticalmente y 27.5" (70 cm) horizontalmente.
- Un espacio estrecho, puede causar eco de retroalimentación en el audio del monitor.
- La luz directa del sol puede causar una imagen borrosa o fantasma en el monitor.
- La instalación de unidades demasiado cerca de líneas de electricidad / atenuadores / balastos / u otros dispositivos eléctricos, pueden causar interferencia de audio y/o video.

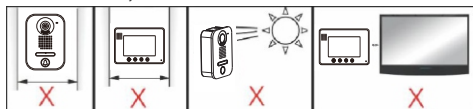

Vista lateral

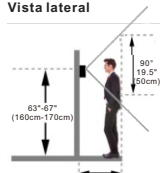

Vista superior

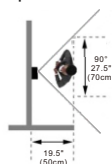

Monitor Interno

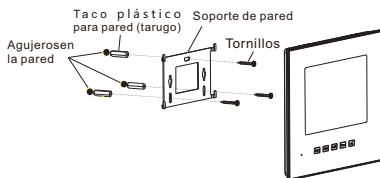

Frente de calle



DIAGRAMA de Configuración 4 Cables

Cuatro monitores con dos entradas.

Monitor interno con fuente externa

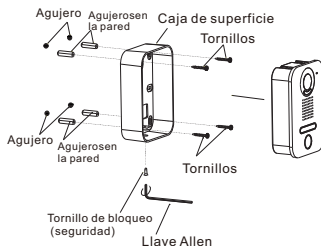

DIAGRAMA de Configuración 4 Cables

Cuatro monitores con dos entradas.

Monitor interno con fuente externa

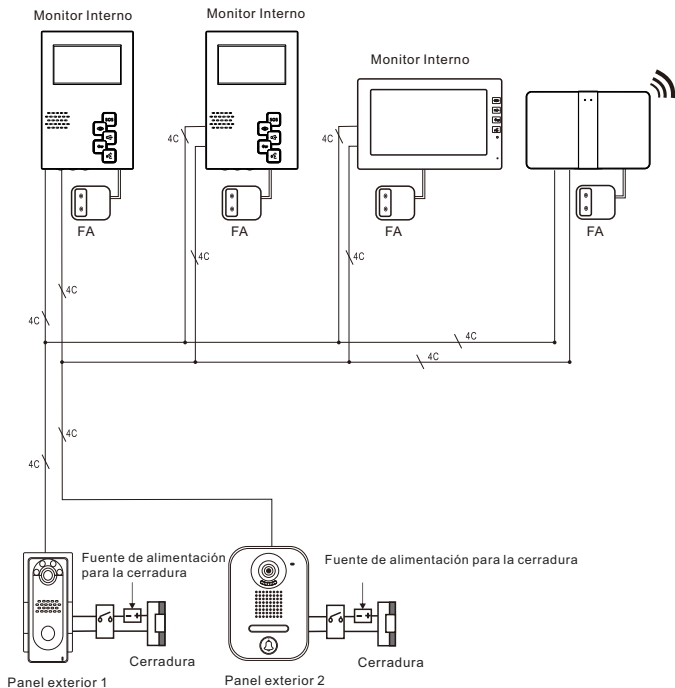

DIAGRAMA de Configuración 4 Cables

Panel exterior PARA Múltiples Viviendas y Monitores Internos



Nota:

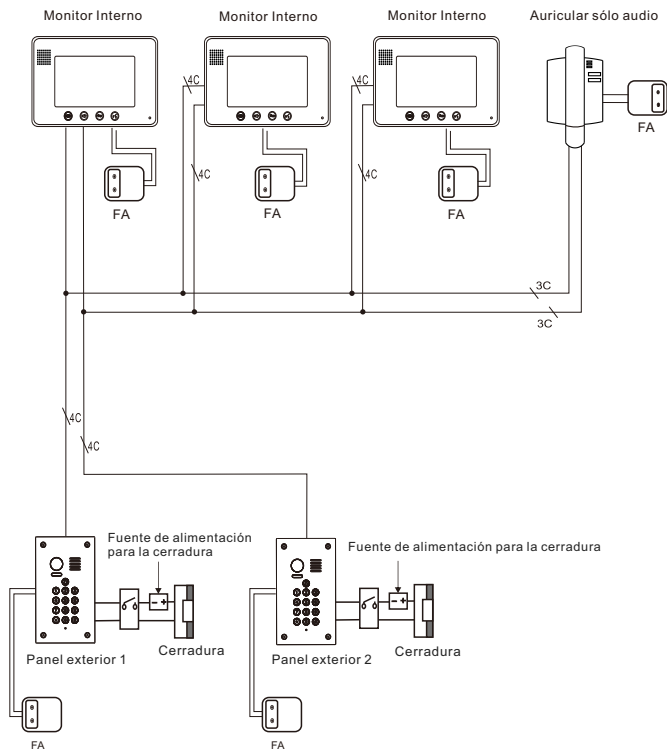
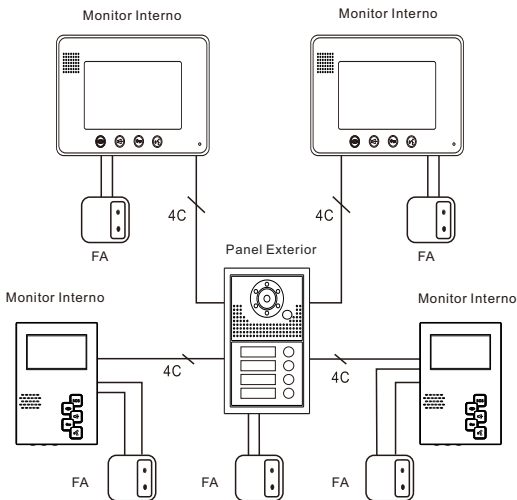

1. Mantener apretado  (botón) en el monitor por 3 segundos. Cuando escuche un sonido largo "di..." entonces podrá conectar el monitor al panel de calle.
2. Antes de conectar estos monitores a un panel de calle convencional se debe mantener apretado  (botón) hasta que suene "ding dong".
3. Cómo utilizar los jumpers J1 & J2 en la parte posterior del monitor interior – Jumper Master del Monitor.
J1= ON para el primer monitor de la instalación (el más cercano al frente de calle), OFF para el resto de los monitores.
Importante – Terminación de video
J2=ON para el último monitor de la instalación (el más lejano al frente de calle), OFF para el resto de los monitores.

Diagrama del sistema

► Cableado

1. Audio

2. GND

3. V+

4. Video

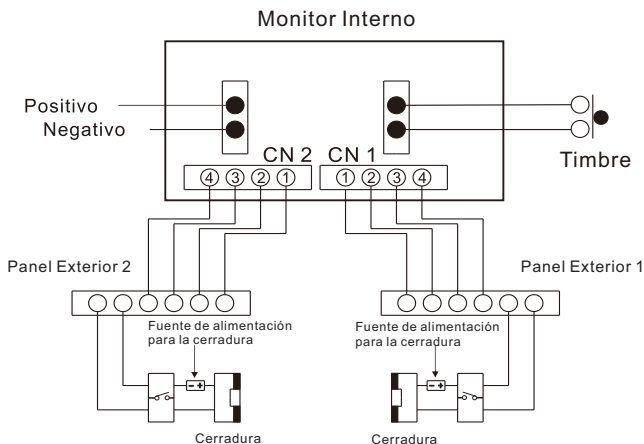

NOTA:

- Máximo 4 monitores 2 un panel de calle
- Conexionado en paralelo
- Cada monitor necesita su fuente de poder
- La sección del cable debe de ser $\geq 0.5\text{mm}$, para distancias $\leq 70\text{m}$

Especificaciones

Fuente	DC 12V 1A
Iluminación mínima	0.1 LUX
Duración de la comunicación	120s
Método de comunicación	Sistema duplex
Temperatura de trabajo	-25°C ~+65°C
Rango ip	55

No.	Icono	Descripción	No.	Icono	Descripción
①		VER	⑥		Brillo
②		Abrir	⑦		Contraste
③		Hablar	⑧		Volumen campana
④		Volumen de escucha	⑨		Transferencia de llamada
⑤	SOS	Alarma SOS			

Vistas del producto

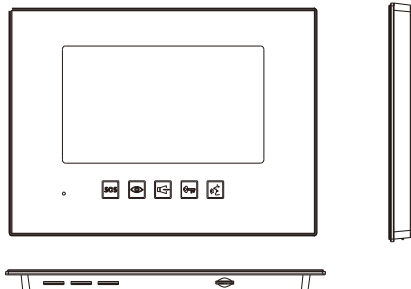

Forma de uso

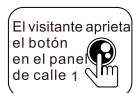

► Llamada del visitante

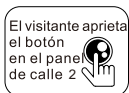

Suena la campana ▼



Suena la campana ▼

* Apretar  en cualquier momento y el monitor mostrará la imagen de calle
Apretar  para establecer una comunicación con el visitante

La imagen del visitante aparece en el monitor



Comienza el diálogo

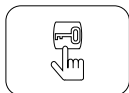

diálogo máximo de 120 segundos

Apriete ▼

Abrir puerta

El monitor seguirá mostrando la imagen por unos segundos luego de abierta la puerta

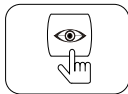

Apretar el botón de habla o colgar el tubo si la unidad lo posee 

Finaliza la llamada

► Monitor Interno

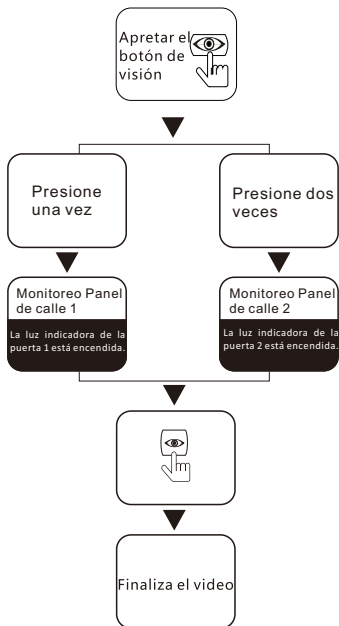





* está función es para ver la imagen de calle

*Como enviar una alarma SOS:
Mientras está monitorando o conversando, puede apretar SOS y sonará la alarma interna, detenerla solo debe apretar cualquier botón por 1 segundo y luego cualquier otro para salir

■ Transferencia de llamada desde el frente de calle

Durante la conversación entre el frente de calle y uno de los monitores interiores, presione  en este monitor.





Sonaran los otros monitores (o teléfono sólo audio) y el primero que levante el handset o presione  se comunicará con el frente de calle. Presione nuevamente  (o cuelgue el handset) para finalizar la conversación.
O presione  (o ) para transferir a otro monitor interior (o teléfono sólo audio)

■ Transferencia de llamada desde el monitor interior o handset sólo audio



Cada monitor puede presionar  para llamar a otros monitores.
O en el handset sólo audio, presionar 

Función de memoria

*En el modo de llamada, las imágenes se toman y almacenan automáticamente en la memoria de imágenes del monitor.

*Para ver las imágenes: En el modo standby, presione  ( página arriba,  página abajo)



*Para borrar una sola imagen: Presione  y confirme

*Para borrar todas las imágenes: Presione  por 3 segundos. Presione  varias veces para seleccionar "DeleteAll""Eliminar todo"

*Presione  para seleccionar "Photo" "Foto" y Presione  borrar todas las fotos.



*Presione  para salir.

Función de grabación de video

*Para grabar video: En el modo de llamada desde la cámara de la puerta o, cuando se observa la imagen de la cámara, presione  durante 3 segundos. Presione  para seleccionar "Video" y luego presione  para comenzar a grabar.



*Cuando el visitante llama, el monitor tomará un video automáticamente y lo guardará en la tarjeta SD. Max permitido tarjeta SD 32G.

*Para reproducir video grabado: En el modo standby, presione  durante 3 segundos.



*Presione  varias veces y seleccione "Play" "Reproducir", y luego presione  para reproducir. Presione  para salir.

*Eliminar todos los videos o fotos: presione  durante 3 segundos.

Presione  varias veces para seleccionar "DeleteAll""Eliminar todo"

Presione , seleccione Video y presione , se mostrará

Format
Yes
No

Luego presione , seleccione "yes" "sí" y luego presione  para borrar todos los videos guardados. Presione  para salir.

La tarjeta SD se puede usar en PC / Laptops para ver videos o eliminar videos.

Especificaciones de códigos de acceso para la serie 591



⚠ ATTENTION

1. La clave de fábrica es 1234.
2. En el modo de programación ,ponga 40 grupos de 4 dígitos de Claves para abrir la puerta.

Modificar el password

1. Apagar, apretar botón * y mantener apretado mientras enciende, suelte el botón * al escuchar Di
2. Al escuchar los últimos sonidos, introduzca 4 dígitos, se escuchará otro Di... largo indicando la Codificación correcta
3. Apretar * para salir del modo programación.

Entrar en el modo de programación

1. Apretar * un largo Di es escuchado, ingrese 4 dígitos (puede ser seteado de 2-6 dígitos) como clave y un largo Di.... será escuchado indicando que se ingresó en la programación
2. Después de 30 segundos, saldrá del modo de programación si no se ejecuta ningún comando o apriete * para salir

Ajustar tiempo de salida

Tiempo de fábrica es 1 seg

1. Primero entrar en programación
2. Apretar 00, un Di... largo Se escuchará ingresan 3 dígitos (del 01-99) como tiempo de apertura, otro Di... largo Se escuchará indicando su correcta programación
3. Apretar * para salir

Ingresar códigos de usuario

1. Entran en modo programación
2. Ingresar 2 dígitos del 01~40 (31-40 no se pueden usar ya que son para normal abierto /cerrado) un largo Di... Se escuchará.
3. Apretar 4 dígitos (puede ser de 2-6 dígitos) la clave, otro largo Di... Se escuchará indicando que se agregó' con éxito
4. Apretar * para salir .

Borrar claves de usuario

1. Entrar en programación
2. Ingresar 2 dígitos (del 01-40) un largo Di... Se escuchará' apretar # para confirmar, otro largo Di... será Escuchado, indicando su correcto borrado
3. Apretar * para salir

Borrar de claves directamente

1. Entrar en programación
2. Apretar #, cuando se escuche Di Di , ingresar el dígito de 4 numeros que quiere borrar y un largo Di... puede ser escuchado indicando su éxito
3. Apretar * para salir

Ajustando el largo del password o clave

1. Entrar en programación
2. Apretar 99, Se escuchara un largo Di..., ingrese 2-6 digitos y otro largo Di... indicando éxito
3. Apretar * para salir

Borrando todas las cofiguraciones

1. Entrar en programación
2. Apretar # cuando Se escuche DiDi apretar # nuevamente, un largo Di... Se escuchará entonces apriete # 7 veces, luego de 3 segundos otro largo Di... Se escuchará indicando un borrado correcto. El tiempo de apertura vuelve a 1 seg pero el password de programación no cambiara'
3. Apretar * para salir

Volver a valores de fábrica

Apagar , apretar # y mantener , prender nuevamente .
Después de un largo Di... ,soltar #
(El sistema vuelve al password 1234 y borra todas las otras claves)